

Välkommen till

# EJDERSTEDTS

Maskiner & Verktyg för industrin.



Ejderstedts finns i Tenhult utmed Rv. 31, 10 km från Jönköping.

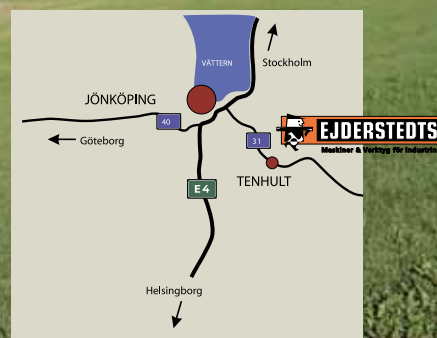

*Maskiner & Verktyg för bearbetning av trä, sten, glas och aluminium finns i vår utställningshall, klart för demonstration.*

*Välkommen på besök!*





## HOLZ-HER PLATTUPPDELNINGSSÅG CUT 85

Holz-Her har sågar med 70, 85 och 110 mm effektiv såghöjd. Sågarna kan matas från framsidan, bakifrån och från sidan med lyftbord eller integreras i vakuumbeskickade automatlösningar direkt från plattlagret. Optimeringsprogram kan kopplas samman och styra såväl kantlistmaskin som CNC-maskin. Det finns lösningar för sågning av olika plaster och aluminium.



## HOLZ-HER PRO-MASTER 7123

PRO-Master 7123 4 axlig CNC maskin med automatisk positionering av vakuumpkoppar och vakuumbalkar för en extremt snabb inställning av maskinen. Maskinen tillverkas i längderna 3,2, 4,1, 5,0 samt 5,9 meter. Effektivt bearbetningsmått i Y 1.460 mm samt Z rörelse 430 mm.



## HOLZ-HER CONTRIGA

Contriga kan limma kanter med listtjocklek 30 mm och höjd 80 mm. Skyddshuvarna skjuts uppåt med pneumatik. Alla Holz-Hers kantlistmaskiner kan levereras med limrulle eller Holz-Hers patenterade limsystem som ger perfekt fog. Aggregaten är programstyrda. Matning upp till 30 m/min. Verktygsinfästning med PRO-LOCK för sekundsnabbt verktygsbyte.

## HOLZ-HER ARCUS

Maskinen kan bestyckas för alla förekommande kantlistningsbehov. Aggregaten är programstyrda. Listtjocklek 15 mm och höjd 60 mm. Matningshastighet upp till 18 m/min.



## HOLZ-HER AURIGA

Holz-Hers minsta kantlistmaskin kan bestyckas med: Förfräs, kap, fräs, hörnavrundning, sickling, och svabbel. Listtjocklek 8 mm och höjd 55 mm. Matningshastighet 10 m/min. Enkel inställning av aggregaten med digitala räkneverk.



## GANNOMAT INDEX 70 LOGIC

CNC-styrd borrar- lim- och tappislagningsmaskin. Variabel programmering av borbild. För just-in time produktion samt större serier.



## GANNOMAT INDEX 130 PRO

CNC-styrd borrar- lim- och tappislagningsmaskin. Variabel programmering av borbild. Tapp 6, 8, 10, 12 mm, tapplängd 25-60 mm.



## GANNOMAT PROTEC T3 80/100

CNC styrd genom- / returmatningsmaskin för borrhning, spårfräsning, överfräsning, limning och tappislagnig. Ett borrhuvud i 6 olika utföranden, streckodsläsning med trådlös anslutning. Windows baserad PC-styrning med 15" touchskärm. Speciellt tillverkad och utvecklad för "just in time" produktion såväl som stora serier.

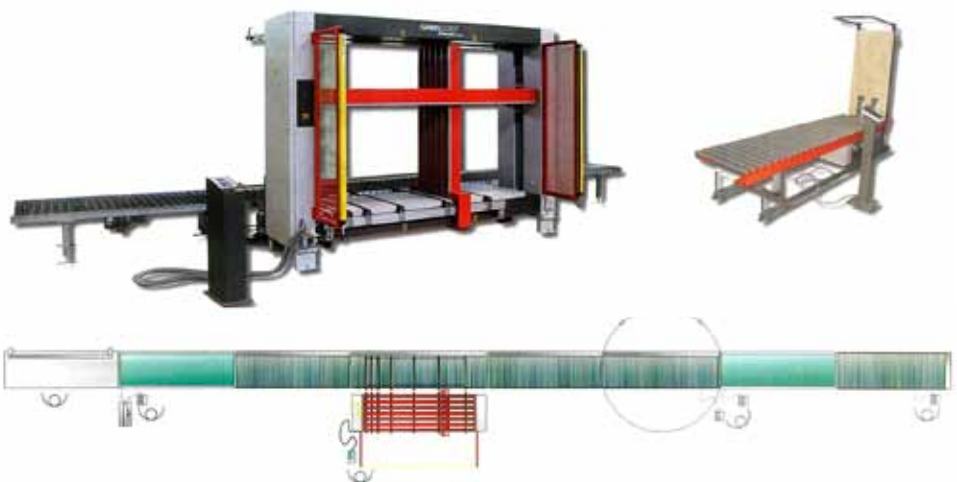

## GANNOMAT CONCEPT 70 / 90

Vi har lösningen för monteringslinjen som sparar tid och arbete i såväl medelstor som stor produktion. Grundmaskinen är en press där olika storlekar kan produceras utan omställning. In- utmatning, vändning och vidare transport i monteringslinjen konstrueras helt efter kundönskemål.

# MARTIN



## MARTIN JUSTERSÅG T60 / T74

Finns i 2 modeller: Classic och Automatic. Touchskärm för 3-axelstyrning, el höjd- tilt av klinga, klyvanslag, minnesfunktion i Automatic, ett rikt tillbehörsprogram Optimeringsmöjligheter.



## MARTIN PLANHYVEL T45 / RIKTHYVEL T54

Planhyvel T 45 – med profilmöjlighet bredd 630 mm, profildjup max 25 mm – T45 Contour. Rikthyvel T54 – flyttbar integrerad panel med anslag, el-höjning av riktbord.



**NYHET**

## MARTIN JUSTERSÅG T75 PreX

Såg med 204 mm snitthöjd och tiltbar klinga +/- 46°.

Nu har den kommit - sågen som klarar över 200 mm snitthöjd och med vikbar klinga 2 x 46° - i samma maskin. Kraftfullt snitt till max 204 mm, motor max effekt 11 kW. Översiktlig och bekväm betjäning med touchpanel. Elektrisk inställning av klinga och klyvanslag. Säkerhet och komfort.

Rullbord från 1.9 m till 5,1 m. Max klingdiameter upp till 550 mm.

## MARTIN FRÄSMASKIN T27 FLEX

2 modeller med fast spindel FIX, tiltbar spindel ± 46° FLEX - unikt! Full integration av vinkel i kontroll, 2-axel kontroll av spindelhöjd och tiltning. Touchpanel med färgskärm. Många tillbehör – stabil. Max 6 styrda axlar.



## WEBER LCE COMPACT

Allroundmaskinen för snickerierna som kan levereras med ett eller två slippaggregat. Denna maskin kan även utrustas med Touch panel, Webers i-Touch och ISA-system.



## WEBER LCE/KSF/KSV

Bredbandputsmaskiner med många möjligheter och för högt ställda krav. Arbetsbredd ifrån 1100 mm upp till 2250 mm. Maskinen kan även levereras i utförande med underliggande slippaggregat, för putslinjer med under och överputsning.



Det patenterade systemet arbetar med en sektionerad slipdyna för alla slippuffgifter, såväl fanér- som lackslipning.

**EN STOR SKILLNAD**

**ISA/ISD**



Bästa tänkbara ytkvalitet får man genom markeringsfri och jämn slipning, oavsett komplicerade former och tjockleksvariationer. WEBER ISA / ISD teknik i den sektionerade slipdynan garanterar kvaliteten.



Maskinerna kan utrustas med kutter, tvärband, CBF-aggregat eller Flex-Trim slipvals. Tvärbandet kan placeras på valfri plats i maskinen. Har ni oscillationsmärken – då är CBF-aggregatet något för er. CBF-aggregatet ger ett resultat helt utan synliga oscillationsmärken.

Olika touchpaneler erbjuds beroende på maskinens storlek, utrustning, slippuffgift och kundönskemål.



## WEBER i-Touch



Otroligt snabb förflyttning emellan funktionerna.



CMS Wood



### CMS KARAT

KARAT är maskinen med möjlighet att välja stora arbetsbord. Maskinen tillverkas i ett eller två bordsutförande där hela bordsytan friläggs för en säker manuell beskickning eller för betjäning av maskinen med portal eller robot teknik.



### CMS PENTAX

PENTAX maskinen är maskinen med det höga Z-måttet. Maskinen tillverkas med vakuumbord eller vakuumbalkar. Grundutrustningen är en 12 kw frässpindel med 20 platser verktygsväxlare. Den femaxliga frässpindeln kan kombineras med borrarutrustning, sågklinga eller ytterligare en frässpindel. Maskinen tillverkas i längderna 3.600, 5.000 samt 7.500 mm.

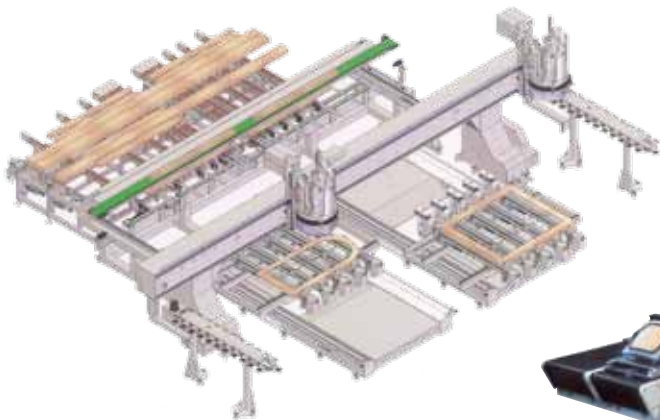

### CMS PRO EVOLUTION TWIN

CMS Twin version av Pro Evolution erbjuder två arbetssidor på maskinen som alternativt kan användas för

- 1) Automatisk beskickning av arbetsstycken.
- 2) Automatsikt positionerbart bord i form av balkar och spännutrustning eller vakuumpkoppar. Spindeeffekterna är 12 kw.



### CMS VENUS

VENUS är en tvåbordsmaskin för ett effektivt pendelarbete alternativt för att arbeta på dubbla bordsytan. Maskinen är för femaxlig bearbetning och kan utrustas med CMS femaxliga revolverteknik tillsammans med verktygsväxling, alternativt med en femaxligt arbetande frässpindel, spindeeffekterna är 12 kw.



### CMS ARES och ANTARES

ARES maskinerna är 5 axliga maskiner för stora arbetsstycken. Frässpindlar på 6 respektive 12 kw kan kombineras med 8 eller 16 verktygsplatser i verktygsväxlaren. Maskinlängder från 2.600 mm till 6.000 mm i X samt i Y från 1.500 mm till 2.600mm, Z-rörelsen är 1.200 mm.



### HUNDEGGER SPEED CUT SC3

Den rationellaste maskinen för snabb och precis produktion av alla sorters konstruktionselement i trä. Kapning, fräsning, borrar och märkning av komponenter i en arbetsoperation.

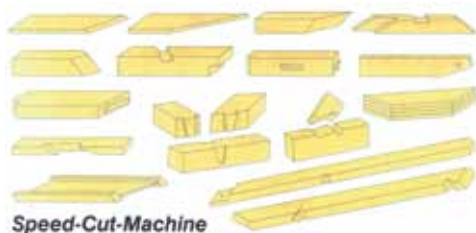

Speed-Cut-Machine



### HUNDEGGER PLATTSÅG SPM2

Helautomatisk såg för skivmaterial inom byggindustrin. Sågning i olika vinklar, ufräsningar för el och rör görs med ett sågaggregat som kan programmeras 0-180 grader och en fingerfräs. Märkning av detaljerna med bläckstråleskrivare. Kan bearbeta skivor i bunt upp till 120 mm tjocklek.



### PAUL C11 KE

Paul Snabbkap såg med kvalitetsavläsning, full optimering och längd sortering.



### FRIULMAC IDRAMAT

Dubbelsidig stationsmatad kap, fräs och borrautomat med hög kapacitet och god flexibilitet. Utöver ändbearbetning kan borrar och fräsning utföras på samtliga sidor längs hela arbetsstyckets längd. Maskinen kompletteras även enkelt med lim och pluggutrustning.



### FRIULMAC CONTOURAMAT

Dubbelsidig kap, tapp och borrautomat för tillverkning från "just in time" till serie tillverkning



### FRIULMAC RANDOMAT

Ändbearbetning i fallande längder. Profil- och tappstillverkningen sker samtidigt i två arbetsstycken för högsta kapacitet och flexibilitet. Maskinen kan utrustas med lång CNC positionerande tappspindel för bl.a. bearbetning av fönsterämmen i fallande längder och olika ändprofiler.



### PROCESS

Process monterar ramluckor, andra möbeldetaljer och dörrar helt automatiskt.

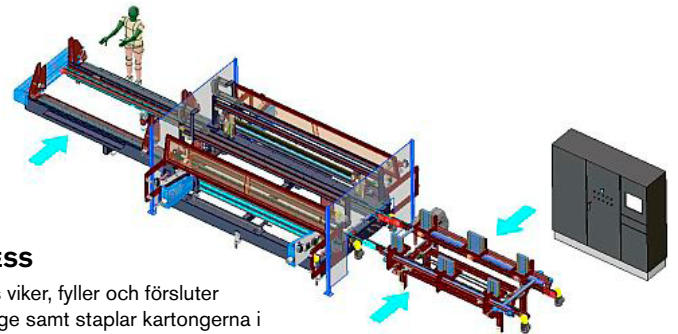

### PROCESS

Process viker, fyller och försluter emballage samt staplar kartongerna i olika pallbilder.

## ITALPRESSE



### ITALPRESSE XL / 6

Hydraulisk fanérpress tillverkas i storlekarna 2.500 x 1.300 upp till 4.200 x 1.600 mm. Uppvärmning av pressplattorna med el, vatten eller olja.



### ITALPRESSE PV/100 SUPER

Böj- och limpress med presstryck upp till 100 ton. Öppning 600/1000 mm mellan plattor. Plattstorlek 2000 x 1000 mm. Kan utrustas med sidotryck, cylinderrörelse ovanifrån.



### ITALPRESSE MARK/C

Hydraulisk press med automatisk materialformatavläsning via skanner och automatiskt inställbart och individuellt presstryck över pressytan beroende på materialstorlek och placering.



### REINBOLD AVFALLSKVARN

Olika typer av kvarnar för reducering av ert spillmaterial.



### HYDRAULISKA & MEKANISKA BRIKETTPRESSAR

Minska volymen på ert spånfall och öka energivärdet – briketter! Hydrauliska från 20 kg/tim, upp till mekaniska med max 1800 kg/tim.



### RILESA BORRMASKIN VLG 1524

Precision och kapacitet. Borrar från båda ändarna och vertikalt med 2, 3 eller 4 borrarupper.



### BACCI TWIN

5-axlig CNC maskin för bearbetning av detaljer som kräver åtkomlighet från alla sidor och med bearbetningsmöjligheter ifrån alla vinklar.



### BACCI DOUBLE

Revolutionerande samtidig dubbelsidig 5-axlig CNC bearbetning.



### BACCI EVOLUTION

Revolutionerande 2 x 5-axlig CNC bearbetning. Maskinen arbetar med två oberoende 5-axliga fräsenheter som kan utföra arbeten samtidigt på en detalj alternativt samtidigt på två olika detaljer.

### INTOREX CNC MASKINCENTER TMC-1500

Detta center med arbetslängd 1.500 eller 3.000 mm har 5 interpolerade axlar. Max svarvdiameter är 200 mm. Totalt upp till 8 CNC styrda axlar, vilket gör att man kan svarva, fräsa, profilera, putsa och borra varje typ av ben och pelare. Möjlighet att göra en profil på varje del av arbetsstycket. Frässpindel på max 12 kW och verktygsväxlare med 6 positioner, fäste HSK 63 F.



### WEMA CONQUEST

CNC Svarvautomat med 3 eller 4 axlar som svarvar, putsar, fräser, spiralsvarvar, graverar och borrar i en uppspänning. Max avstånd dubbar är 1.980 mm. Kopieringslängd 1.780 mm, med magasin 1.600 mm. Skjutdörrar gör det möjligt med spånutsug uppåt.



### Perfekta sliplösningar för alla ändamål.

RoboTool – Robotslipning – Robotsprutning samt hantering.

MC Sander – Borstslipmaskiner med många kombinationer



### ACM KANTPUTSMASKIN

Kraftig putsmaskin som finns i 4 modeller, OBS 150, OBS 150 Mono, OBS 200 och OBS 150 arco. Fällbara bord, stödrullar, matarverk för svängda detaljer, profilputsrullar, svängt anhäng. Putsbredd 150 och 200 mm.



### AGAZZANI BANDSÅG

Omtäckta bandsågar i storlekar från 400 till 900 mm hjul diameter.

Kan fås i högerutförande (pelaren till höger), hjul under maskin, gjutjärnsanslag.

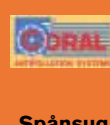

Vi har även tillbehör och verktyg till försäljning

Rörkomponenter & slang  
Alla typer av verktyg t ex  
• Borrar & fräsar  
• Vandskär  
• Sägklingor & bandsågsblad  
• Stämverktyg mm

## CMS Advanced Materials

Aluminium / Glas /  
Plast / Kompositmaterial

### CMS POSEIDON

POSEIDON är en maskin för extremt stora arbetsområden. POSEIDON maskinen har levererats i Y-längder över 40 meter. Maskinen byggs upp till 8 meter i X-led och 4 meter i teleskopisk Z-rörelse.



### CMS ARES

CMS 5-axlig CNC maskin med stora bearbetningsmöjligheter. Frässpindel med motoreffekt 6 eller 12 kw som kombineras med 8 eller 16 verktygsplatser i verktygsväxlaren.



### CMS EASY, SPEED, MAXIMA samt GREX

är maskiner för bearbetning av sten och glas i alla former. Bearbetningstekniken för fräsning, slipning och sågning är med tre, fyra eller femaxliga rörelser. Antal axelrörelser väljs efter produktionsbehov.



### TEKNA

En av världens ledande tillverkare av maskiner för aluminiumbearbetning. Specialkompetensen ligger på fleraxliga bearbetningscentra, enkelspindliga fräsmaskiner samt ett stort utbud av maskiner för varierande bearbetning av aluminium, plast och kompositers.



Alla typer av spånfilter. Allt från mindre säckfilter upp till stora kedjefilter. Luftmängder från 1500 m<sup>3</sup>/tim upp till 250 000 m<sup>3</sup>/tim. Kompletta system med filter, returluft, rördragning, silo, siloutmatare, spåntransportörer m.m. Vi har även mycket rörkomponenter & slang i lager för omgående leverans.



## EJDERSTEDTS i Tenhult-Jönköping

Här finns det senaste i maskiner för bearbetning av trä, sten, glas och aluminium. Gör ett besök i vår utställningshall för att se världsledande maskiner i full drift.

Vi är 16 medarbetare med en gedigen kompetens som står till ditt förfogande.

Allt inom - standardmaskiner - CNC maskiner - verktyg - tillbehör - reservdelar och service för träindustrin.

Ejderstedts finns i Tenhult utmed Rv. 31/40, 10 km från Jönköping.  
Vi håller öppet 07.45 - 16.45, Mån - Fre, VÄLKOMMEN.